

OV-AL HORIZONTAL



Bath Collection
Collection de bain

Manuale di istruzioni e di installazione
Instruction and installation booklet
Livret d'instructions et d'installation



DATI DEL PRODUTTORE

Manufacturer data

Données du fabricant

Il presente radiatore è stato realizzato dalla società:
 Al-Tech srl, via E.Ferrari 1 62017 Porto Recanati (MC) - Italy
 Per qualsiasi domanda rivolgersi al rivenditore di zona.







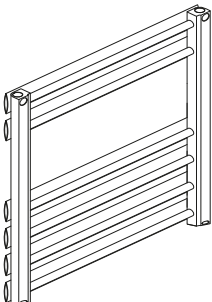

This radiator was made by the company:
 Al-Tech srl, via E.Ferrari 1 62017 Porto Recanati (MC) - Italy If
 you have any questions, contact your local dealer.





Ce radiateur a été fabriqué par l'entreprise:
 Al-Tech srl, via E.Ferrari 1 62017 Porto Recanati (MC) - Italy
 Si vous avez des questions, contactez votre revendeur local.

Elementi presenti nella confezione
 Items in the package
 Articles dans le paquet

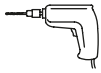
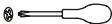

Necessario per l'assemblaggio
 The necessary for assembly
 Le nécessaire pour l'assemblage



A	x1	Radiatore Radiator Radiateur	
B	x1	Sfiato dell'aria Airvent Purgeur	
C	x1	Tappo di chiusura Blanking plug Bouchon d'opturation	
D	x4	Fissaggi lato radiatore filettati M12 Radiator-side fixings Fixations côté radiateur	
E	x4	Bussole di chiusura Closing brackets Crochets de fermeture	
F	x8	Grani filettati M6 Set screws M6 Vis de fixation M6	
G	x4	Fissaggi lato muro Wall-side fixings Fixations murales	
H	x4	Viti ø 9,5 x 60 mm Screws ø 9,5 x 60 mm Vis ø 9,5 x 60 mm	
I	x4	Tasselli - ø 8 x 50mm Wall plug - ø 8 x 50mm Prise murale- ø 8 x 50mm	

	Valvole adatte con tenuta O-ring Suitable valves with O-ring Vannes appropriées avec O-ring
	Trapano elettrico - punta ø8 mm Electric drill - masonry drill ø8 mm Perceuse électrique - pointe ø8 mm
	Cacciavite - testa a croce Screwdriver - crosshead Tournevis - croce
	Chiave a brugola - esagono 3 mm e 7 mm Allen key - hexagon 3 mm and 7 mm Clé allen - hexagonal 3 mm et 7 mm
	Metro a nastro Tape measure Ruban à mesurer
	Livella Spirit level Niveau à bulle

Specifiche tecniche / Technical Specifications / Spécifications Techniques

- Prodotto in alluminio riciclato
 - Massima pressione di utilizzo: 6 Bar
 - Il radiatore è imballato in un film protettivo ed inserito nell'apposita scatola di cartone (attenzione nella scatola sono presenti le staffe per il montaggio a muro).
- 
- Material Recycled aluminium.
 - Max. operating pressure 6 Bar.
 - Packaging the radiator is wrapped in a protective film and inserted in a cardboard box (attention in the box there are brackets for wall mounting).
- 
- Matériau Aluminium recyclé.
 - Pression de service max 6 Bar.
 - Le radiateur est emballé dans un film protecteur et inséré dans une boîte en carton (attention dans la boîte il y a des supports pour le montage mural).
- 

Istruzioni per l'installazione / Installation instructions / Instructions d'installation

Assicurare una distanza minima dal muro di 3 cm e dal pavimento di 10 cm.

-  Nel caso in cui il radiatore è installato in una nicchia, la distanza dal piano superiore deve essere di almeno 10 cm. La distanza minima dal radiatore dalla parete deve essere di 3 cm, la distanza minima dal pavimento deve essere di 10 cm.

Ensure a minimum distance from the wall of 3 cm and from the floor 10 cm.

-  In case the radiator is installed in a niche, the distance from the upper floor must be at least 10 cm. The minimum distance from the radiator to the wall must be 3 cm, the minimum distance from the floor must be 10 cm. If the radiator is installed in the air, the distance from the upper level must be at least 10 cm.

Assurer une distance minimale de 3 cm entre le mur et 10 cm du sol. Si le radiateur est installé dans une niche, la distance entre l'étage supérieur et le être d'au moins 10 cm. La distance minimale entre le radiateur et le mur doit être de 3 cm, la distance minimale entre le sol doit être de 10 cm. Si le radiateur est installé dans les airs, la distance du niveau supérieur doit être d'au moins 10 cm.

Allacci standard / Standard connections / Connexions standard

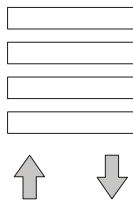

01

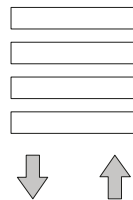

02

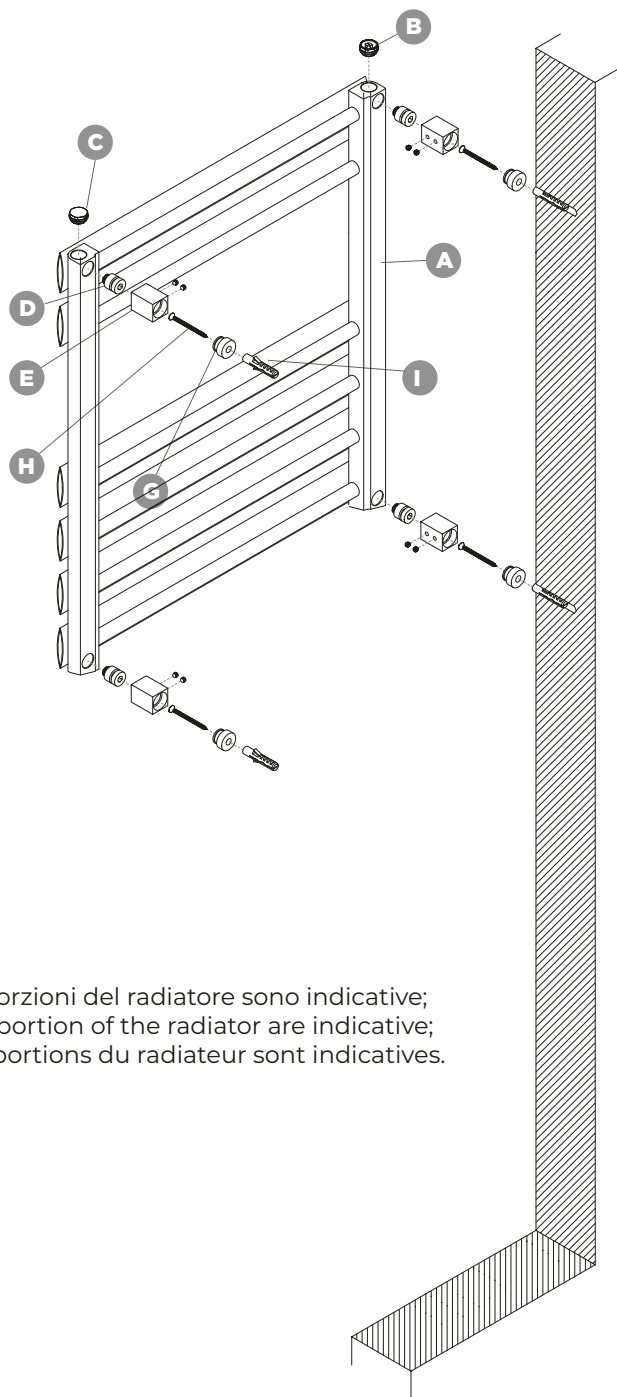

Le proporzioni del radiatore sono indicative;
The proportion of the radiator are indicative;
Les proportions du radiateur sont indicatives.



- Avvitare il tappo **(C)** nella parte superiore del collettore di ingresso acqua (valvola montata nella parte bassa).
- Avvitare lo sfiato **(B)** nella parte superiore del collettore di uscita acqua (detentore montato nella parte bassa).
- Avvitare i fissaggi **(D)** al radiatore attraverso la chiave a brugola con esagono da 7 mm.
- Segnare accuratamente i fori dei fissaggi lato muro **(G)** con il metro a nastro e la livella (altezza del radiatore da terra min. 10 cm).
- Praticare i fori di diametro 8 mm, con profondità minima di 65 mm, ed inserire i tasselli **(I)**.
- Avvitare i fissaggi **(G)** lato muro nei tasselli a muro **(I)** con le viti di diametro 4,5x65 mm **(H)**.
- Inserire i bussolotti **(E)** nei fissaggi a muro **(G)** avvitando i 4 grani corrispondenti **(F)** senza serrarli.
- Appendere il radiatore **(A)** sui supporti così assemblati, garantendosi che i perni di fissaggio **(D)** posti sulla faccia posteriore del radiatore, si incastrino negli appositi alloggiamenti delle bussole **(E)** posizionate a muro.
- Inserire i quattro grani corrispondenti **(F)** senza serrarli.
- Fissare il tutto serrando gli otto grani filettati M6 **(F)** con l'ausilio di una chiave a brugola con esagono da 3 mm.



- Screw the cap **(C)** into the upper part of the water inlet manifold (valve mounted in the lower part).
- Screw the breather **(B)** into the upper part of the water outlet manifold (lockshield mounted in the lower part).
- Screw the fixings **(D)** to the radiator using the Allen key with 7 mm hexagon.
- Carefully mark the holes in the fasteners **(G)** on the wall side with the tape measure and the spirit level (minimum height of the radiator from the ground 10 cm).
- Drill 8mm diameter holes to a minimum depth of 65mm and insert wall plugs **(I)**.
- Screw the fixings **(G)** on the wall side into the wall plugs **(I)** with the 4.5x65 mm diameter screws **(H)**.
- Insert the closing bushes **(E)** in the wall fasteners **(G)** by tightening the four corresponding grains **(F)** without tightening them.
- Hang the radiator **(A)** on the supports thus assembled, making sure that the fixing pins **(D)** are positioned on the rear face of the radiator, fit into the appropriate housings of the positioned bushes **(E)** on the wall.
- Insert the four corresponding grains **(F)** without tightening them.
- Secure everything by tightening the eight M6 threaded dowels **(F)** with the help of an allen wrench with hexagon from 3 mm.



- Visser le capuchon **(C)** dans la partie supérieure du collecteur d'admission d'eau (vanne montée dans la partie inférieure).
- Visser le reniflard **(B)** dans la partie supérieure du collecteur de sortie d'eau (verrou monté dans la partie inférieure).
- Vissez les fixations **(D)** sur le radiateur à l'aide de la clé Allen à six pans creux de 7 mm.
- Marquez soigneusement les trous dans les fixations **(G)** du côté du mur avec le ruban à mesurer et le niveau à bulle (hauteur minimale du radiateur à partir du sol 10 cm).
- Percer des trous de diamètre 8 mm à une profondeur minimale de 65 mm et insérer les chevilles murales **(H)**.
- Visser les fixations **(G)** côté mur dans les chevilles I avec les vis de diamètre 4,5x65 mm **(H)**.
- Insérer les bagues de fermeture **(E)** dans les fixations murales **(G)** en serrant les quatre grains correspondants **(F)** sans les serrer.
- Accrocher le radiateur **(A)** aux supports ainsi assemblés en s'assurant que les goupilles de fixation **(D)** sont positionnées sur la face arrière du radiateur, insérez-les dans les logements appropriés des bagues positionnées **(E)** sur le mur.
- Insérer les quatre grains correspondants **(F)** sans les serrer.
- Sécurisez le tout en serrant les huit goujons filetés M6 **(F)** à l'aide d'une clé allen avec hexagone de 3 mm.

Utilizzo e manutenzione / Usage and maintenance / Utilisation et maintenance

Al fine di ottenere le migliori prestazioni del prodotto suggeriamo di seguire le seguenti specifiche:

- Il pH dell'acqua del sistema deve essere compreso tra 6.5 e 8 e la durezza tra 12-14°F. Temperatura dell'acqua: T in = 75 °C; T out = 65 °C; T media = 70 °C; T max = 90 °C. Test della potenza con temperatura ambiente pari a 20°C (ΔT 50°C).
- Norma UNI-CTI 8065 richiede che le acque utilizzate per riempire il sistema di riscaldamento subiscano un trattamento preventivo per proteggere il sistema di riscaldamento dalla corrosione e incrostazione, senza fare alcuna distinzione tra alluminio, acciaio e ghisa.
- Tra i vari additivi utilizzati nell'acqua c'è un prodotto alifatico a base di poliammide chiamato Cillit-HS 23 Combi.
- Sfiatate il radiatore prima del suo utilizzo.
- I bambini devono essere sorvegliati per sincerarsi che non giochino con l'apparecchio.
- Per la manutenzione non utilizzare prodotti abrasivi e solventi per pulire le superfici del radiatore, ma utilizzare panni umidi.
- Non isolare il radiatore a meno che non sia dotato di valvola di sicurezza automatica.
- Non isolare completamente il radiatore, con sistemi centralizzati, se non ci sono elementi di sicurezza.
- Non caricare o appendere pesi eccessivi: la portata di tali strutture è calcolata per sostenere Max 2Kg.
- Collaudare l'impianto per verificare la tenuta dei raccordi.

In order to obtain the best performances of product we suggest the following ways of installation:

- The system water's pH must be between 6.5 and 8 and the hardness between 12-14° f.
- Water temperature: T in=75°C; T out=65°C; T average=70°C; T max=90°C .
- Testing air room temperature: 20°C (ΔT 50°C) .
- Standard UNI-CTI 8065 requires that the waters used to fill a heating system undergo a prior treatment to protect the heating system from corrosion and encrustation, without making any distinction between aluminium, steel and cast iron.
- Vent the radiator before using it.
- Children must be supervised to ensure that they do not play with the appliance.
- Among the various additives used in the water there is a film-forming aliphatic polyamine-based product called Cillit- HS 23 Combi.
- For maintenance do not use abrasive products and solvent to clean the radiator's surfaces, but clean the surface with damp cloths.
- Do not isolate the radiator unless it is equipped with automatic safety valve.
- Do not load or hang excessive weights: the capacity of these structures is calculated to support Max 2Kg.
- Test the system to check the tightness of the fittings.

Pour une performance maximale du produit, nous recommandons:

- Assurez-vous que le pH de l'eau dans le circuit est compris entre 6.5 et 8 et que la dureté est comprise entre 12 et 14 ° F. Température de l'eau: T in = 75 °C; T out = 65 °C; T moyenne = 70 °C; T max = 90 °C; température de l'air d'essai local: 20° C (ΔT 50°C) .
- Afin de préserver les systèmes de chauffage des processus corrosifs ou incrustants, des radiateurs, tuyaux et chaudières intéressants, la norme UNI-CTI 8065 prévoit le traitement de l'eau de remplissage des installations sans distinction entre l'aluminium, l'acier et la fonte.
- Parmi les divers produits à ajouter à l'eau des plantes, selon la Norma UNI susmentionnée, polyamine aliphatique en forme de film portant le nom de Cillit- HS 23 Combi.
- Ventilez le radiateur avant de l'utiliser.
- Pour l'entretien, n'utilisez pas de produits abrasifs ni de solvants pour nettoyer les surfaces, mais nettoyez la surface avec des chiffons humides.
- N'isolez pas complètement le radiateur s'il n'est pas équipé d'une soupape de décharge automatique.
- Dans le cas de systèmes centralisés, ne pas isoler complètement le radiateur s'il n'y a pas d'éléments de sécurité.
- Ne chargez pas et ne suspendez pas des poids excessifs: la capacité de ces structures est calculée pour supporter 2 kg maximum.
- Testez le système pour vérifier le serrage des raccords.

Temini, condizioni e garanzia / Terms, conditions and warranty / Termes, conditions et garantie



Qualsiasi reclamo dovuto a difetti di fabbricazione e / o difetti nella qualità delle merci deve essere scritto direttamente ed immediatamente - al momento del ricevimento della merce - al produttore AL-TECH srl per i prodotti che presentano difetti visibili, ed entro otto giorni dalla scoperta di difetti e / o difetti nascosti e non visibili a primo impatto. I radiatori RIDEA BY AL-TECH sono garantiti 2 anni dalla data di produzione. Questa garanzia consiste nella sostituzione di quegli elementi che, a causa di difetti di produzione, risultano essere inutili e a condizione che l'impianto e l'installazione siano stati eseguiti a regola d'arte da un professionista qualificato in conformità con gli standard correnti.

AL-TECH SRL declina tutte le responsabilità in caso di incidenti derivanti da un utilizzo del radiatore non conforme alle presenti istruzioni d'uso. Tutti i radiatori prodotti da AL-TECH SRL vengono rigorosamente testati secondo le vigenti norme prima di lasciare la fabbrica. AL-TECH SRL si riserva di introdurre le modifiche tecniche e costruttive che riterrà necessarie senza obblighi di preavviso.

Dichiarazione di conformità: Il radiatore, prodotto dalla società AL-TECH SRL è conforme ai requisiti essenziali del Regolamento (UE) N. 305/2011.



Any complaint due to manufacturing defects and / or defects in goods' quality must be written exposed to AL-TECH, under penalty of forfeiture within eight days of receiving the products in case of faults and / or visible defects, and within eight days from the discovery of defects and/or defects if they are hidden. RIDEA AL-TECH radiators are guaranteed 10 years from the manufacturing date. This guarantee consists in the replacement of those elements that, due to defects in materials or manufacturing, turn out to be useless and under condition that the system is executed in a workmanlike manner, in accordance with current standards.

AL-TECH SRL declines all responsibility for accidents due to failure to comply with these utilisation instructions. All radiators produced by AL-TECH SRL are strictly tested in keeping with current regulations before leaving the factory. AL-TECH SRL reserves the right to make any technical and construction changes it deems necessary, without warning.

Declaration of conformity: This radiator, produced by the company AL-TECH SRL, is in conformity with the essential requirements of the Regulations (EU) No 305/2011.



Toute réclamation pour vices de fabrication et / ou de qualité des produits doit être adressés à AL-TECH par écrit, sous peine de déchéance dans les huit jours suivant la réception des produits en cas de défauts et/ou de vices apparents, et dans les huit jours à compter du découverte des vices et/ou défauts au cas où ils seraient cachés. Les radiateurs RIDEA BY AL-TECH sont garantis 2 ans à compter de la date de production. Cette garantie consiste en la disposition qui, en raison de défauts trouvés dans les matériaux ou dans la fabrication, s'avèrent inutilisables et à condition que le système soit exécuté dans les règles de l'art, conformément aux réglementations en vigueur et que notre installation et maintenance.

AL-TECH SRL décline toute responsabilité en cas d'accident résultant de l'utilisation d'un radiateur non conforme à ces instructions d'utilisation. Tous les radiateurs produits par AL-TECH SRL sont rigoureusement testés conformément à la réglementation en vigueur avant de quitter l'usine. AL-TECH SRL se réserve le droit d'apporter les modifications techniques et de construction qu'il jugera nécessaires.

Déclaration de conformité: Le modèle de radiateur 303. Extrè E, fabriqué par la société AL-TECH SRL, est conforme aux exigences essentielles du règlement (UE) n ° 305/2011.

La scheda tecnica in formato PDF
è disponibile per il download
nella pagina prodotto del sito
www.ridea.it.

The technical data sheet in PDF
format is available for download
on the product page of the site
www.ridea.it.

La fiche technique au format PDF
est disponible au téléchargement
sur la page produit du site
www.ridea.it.



GRAZIE PER AVER SCELTO UN PRODOTTO RIDEA!

Thank you for choosing a Ridea product!

Merci d'avoir choisi un produit Ridea!



Ridea

h e a t i n g d e s i g n

Al-Tech S.r.l.

Via E. Ferrari, 1

62017 Porto Recanati (MC) - ITALY

Tel. +39 071 7590630 - +39 071 7506170

info@al-techsrl.com - ridea@al-techsrl.com

www.ridea.it

MADE IN ITALY



Rev1

10-2020